

Biotop Cube 130

D Aufbau-/Gebrauchsanleitung **sera marin Biotop Cube 130**

Bitte vollständig und aufmerksam lesen.

Wir freuen uns, dass Sie sich zum Erwerb eines **sera** Meerwasser-Aquariums entschieden haben und danken Ihnen herzlich für das in uns gesetzte Vertrauen.

Allgemeine Hinweise

- Lesen Sie zunächst die gesamte Gebrauchsanleitung sorgfältig durch und überprüfen Sie Ihr **sera** Aquarium auf Vollständigkeit.
- Schalten Sie bitte alle im Wasser eingetauchten Geräte durch Ziehen der Netzstecker aus, bevor Sie in das Aquarium fassen.
- Leichte Farbveränderungen durch Lichteinstrahlung (v.a. UV-Licht) sind normal. Nicht in direktem Sonnenlicht aufstellen.

Das Aquarium ist optimal verpackt. Aufgrund langer Transportwege könnte es wie bei allen Glas-Artikeln jedoch zu Beschädigungen gekommen sein. Daher überprüfen Sie bitte, ob das Glas intakt ist.

Lieferumfang (Bild 1)

Plug-in-Komplettausstattung sofort betriebsbereit

Aquarium mit gebogener Frontscheibe (Bild 1.1)
Glas geschliffen und poliert
Inhalt ca. 130 Liter
Maße: B 51 cm x H 66,5 cm x T 57 cm

Aquarienabdeckung (Bild 1.2) mit

- 2 Aquarienleuchten T5 je PL-24 W (1.2.1)
Aktinisch-blaues Licht
Farbneutrales Tageslicht
- 2 LED-Leuchten für Mondlichtsimulation (1.2.2)
- 2 Ventilatoren zur Elektronik Kühlung (1.2.3)
- eingebauter Futterklappe (1.2.4)
- Öffnungen für Kühlanschluss und Zubehör (1.2.5)

4-Kammer-Innenfilter (Bild 1.3) mit

- 2 Filterschwämmen für die mechanische Filterung (1.3.3)
- **sera siporax**® 2.000 ml für die biologische Filterung mit 540 m² Filterfläche (1.3.4)
- **sera Strömungspumpe STP 1000** (1.3.6)
- **sera Proteinskimmer PS 130** (1.3.1)
- **sera UV-Klärer 5 W** (1.3.7)
- **sera Heizer 100 W** (1.3.5)

100 ml **sera aquatan**® Wasseraufbereiter (Bild 1.4)
100 ml **sera ammocv** Biokulturen für den biologischen Schadstoffabbau (Bild 1.5)

Inbetriebnahme und Montage

Montieren Sie zunächst ggf. den Unterschrank (Unterschrank nicht im Lieferumfang enthalten). Beachten Sie hierzu die dem Unterschrank beiliegende Gebrauchsinformation.

Standort:

Stellen Sie das **sera** Aquarium an einen geeigneten Platz. Das Aquarium wird je nach Art des Innenaufbaues bis zu 200 kg wiegen. Daher sollte der Ort der Aufstellung absolut eben sein (Benutzen Sie zum Austarieren am besten eine Wasserwaage). Natürlich sollte in direkter Umgebung ein Stromanschluss liegen. Sollten Sie das Aquarium ohne Unterschrank erworben haben und auf ein vorhandenes Möbel stellen, muss dieses eine entsprechende Tragfähigkeit aufweisen. Das Aquarium sollte keineswegs an einem Sonnenfenster aufgebaut werden. Zu viel Sonne führt nicht nur zu stärkerer Erwärmung, sondern kann auch zu Algenblüten führen. Das **sera marin Biotop Cube 130** verfügt über einen fest verklebten Sicherheitsunterrahmen. Stellen Sie das Aquarium mit dem Unterrahmen direkt auf den Schrank. Verwenden Sie keine zusätzlichen Unterlagen.

Optionen:

- **Stärkere Strömung:** Je nach eingesetzten Tieren, aber auch ihrem Wachstum entsprechend, kann es notwendig werden, die Förderpumpe gegen eine stärkere auszutauschen bzw. eine weitere kleine Pumpe in das Aquarium selbst zu integrieren. Achten Sie darauf, dass die Pumpe für zum Beispiel Reinigungsarbeiten gut zugänglich ist und dass Fische oder Wirbellose nicht angesaugt werden können. Das verhindern Sie durch einen korbartigen Ansaugstutzen, der auf die Saugseite der Pumpe gesteckt wird.
- **Leuchtmittel:** Das **sera** Meerwasseraquarium wird serienmäßig mit gemischtfarbigen TL5-Leuchtmitteln ausgestattet, die für einen Mischbesatz von Weichkorallen und Fischen optimal sind. Falls rein weiße Leuchtmittel bevorzugt werden, müssen der Anschluss und die Wattstärke identisch sein.
- **Kühlung:** Sollte die Außentemperatur im Sommer zu stark ansteigen, verfügt das **sera** Aquarium über Öffnungen, die einen Anschluss einer externen Kühlung zulassen. Anschlussschläuche können aus den Aussparungen an der hinteren Deckelkante herausgeführt werden (1.2.5). Achten Sie darauf, dass die Fische nicht von der Kühlanlage angesaugt werden. Das vermeiden Sie, indem Sie das Wasser für die externe Kühlanlage an die Filtration anschließen.

Sicherheitshinweis

Das Aquarium darf nur in leerem Zustand transportiert werden.

Aquarienabdeckung (Bild 2)

Montage Aquarienabdeckung

Befestigen Sie die vorinstallierte Abdeckung am oberen Rahmen des Aquariums. Die Schienen in der Abdeckung (2.1) werden über die Haltenasen (2.2) am oberen Rahmen des Aquariums geschoben (2.3). Dazu legen Sie die Abdeckung auf das Aquarium und schieben sie langsam nach hinten (2.3), bis Sie ein Klickgeräusch hören. Wenn Sie die Abdeckung abnehmen möchten, ziehen Sie diese nach vorne, bis sich die Abdeckung aus der Halterung löst. Bei geöffneter Futterklappe können Sie leichter an dem Deckel ziehen.

Aquarienabdeckung aufklappen oder nach hinten umklappen

Die Abdeckung können Sie normal nach oben aufklappen (2.5) und nach hinten umklappen (2.8). Wenn Sie die Abdeckung umklappen möchten, schieben Sie die Abdeckung nach hinten bis zum Rastpunkt (2.6). Die Abdeckung lässt sich dann einfach und sicher nach hinten kippen (2.7) und steht in der Führung verankert aufrecht hinter dem Aquarium (2.8).

Beleuchtung in der Aquarienabdeckung

Die Abdeckung ist bereits mit zwei Leuchtmitteln vom Typ T5 PL-24 W (daylight/actinic) ausgestattet (1.2.1). Verwenden Sie möglichst immer diesen Typ von Leuchtmitteln, der eine Lebensdauer von etwa 1 Jahr aufweist (abhängig von der täglichen Leuchtdauer). Die Abdeckung enthält 2 integrierte Ventilatoren (1.2.3), die die in der Beleuchtungseinheit entstehende Hitze nach oben abführen. Zusätzlich zum Tageslicht befindet sich im Deckel eine Mondlichtbeleuchtung (1.2.2), die aus zwei blauen LEDs besteht. Damit erhalten Sie die Möglichkeit, einen ganz anderen Eindruck von Ihrem Aquarium zu bekommen. Viele lichtscheue Tiere kommen nicht bei Tageslicht heraus, lassen sich aber gut unter Schwachlicht beobachten.

Mit der rechten Taste auf der Aquarienabdeckung (2.10) schalten Sie die beiden Leuchtmittel sowie die Ventilatoren ein und aus, mit der linken Taste (2.9) schalten Sie die LED-Leuchten ein und aus.

4-Kammer-Innenfilter

Das Filtersystem im **sera marin Biotop Cube 130** ist bereits an der Aquariumrückseite fest installiert (Bild 1.3). Überprüfen Sie jedoch alle Elemente auf ihren richtigen Sitz.

1. Kammer

Das Wasser fließt über die Überlaufgitter (1.3.8) auf der rechten Rückwandseite in die Filtration. Der Wasserspiegel im **sera marin Biotop Cube 130** muss für den ordnungsgemäßen Betrieb des 4-Kammer-Innenfilters immer zwei Zentimeter über der Unterkante des Überlaufgitters stehen.

Bei niedrigerem Wasserstand ist Wasser nachzufüllen! Wassermangel führt zum Absinken des Wasserspiegels im 4-Kammer-Filter, bis die Pumpe beginnt, Luft zu fördern und bei weiterem Wassermangel kein Wasser mehr umwälzt.

Der Abschäumer (1.3.1) befindet sich direkt hinter dem Wassereinflauf und ist mit einem Halter (1.3.2) an die linke Seite der 1. Kammer eingehängt. Mittels des Halters lässt sich der Abschäumer in seiner Aktionshöhe justieren.

Unter dem Abschäumer befinden sich zwei schwarze Filterschwämme (1.3.3), die verhindern, dass Grobpartikel in die Biofilterkammer gespült werden.

2. Kammer

In der 2. Kammer befindet sich die Halterung für den **sera** Heizer. Den **sera** Heizer aus der beigelegten Verpackung nehmen und von oben in die Halterung stecken (1.3.5). Das am Heizer vorbeifließende Wasser wird auf die Zieltemperatur (ideal 25 – 28 °C / 77 – 82 °F) erwärmt. Danach fließt das Wasser in die 3. Kammer ein.

3. Kammer

In der Biofilterkammer ist das biologische Filtermedium **sera siporax**® in Filtermedienbeuteln eingesetzt (1.3.4). **sera siporax**® hat nicht nur die wissenschaftlich erwiesene ideale Oberfläche von 270 m²/l Medium, sondern verfügt auch über ein im Filtermedium vorhandenes Tunnelsystem, das dauerhaftes Wachstum der Filterbakterien ermöglicht. 1 Liter **sera siporax**® hat die gleiche biologische Abbauleistung wie ca. 34 Liter keramisches Filtermaterial.

4. Kammer

Auf dem Boden steht die Förderpumpe (1.3.6). Diese verursacht im gesamten System den Wasserfluss (Umwälzung) und pumpt das Wasser durch den UV-Klärer (1.3.7) über den außen aufgesteckten Strömungsverteiler (1.3.9) zurück in das Aquarium.

Wenn alles richtig installiert ist und funktioniert, dann können Sie mit der Einrichtung des Meerwasseraquariums starten. Im **sera Ratgeber** "Meerwasseraquarien" erhalten Sie ausführliche Informationen zu:

- Ansetzen des Meerwassers
- Einsetzen der Tiere
- Vorschläge für komplette Biotope passend zu dem **sera marin Biotop Cube 130**
- Wasserpflege
- Funktion der Filtration

Sicherheitshinweise

- Die Aquarienabdeckung darf nur auf dem **sera marin Biotop Cube 130** betrieben werden.
- Vor allen Arbeiten an der Abdeckung oder im Aquarium sind alle Netzstecker zu ziehen.
- Bei allen Schäden und Beschädigungen an der Abdeckung selbst oder an der Stromzufuhr ist die Aquarienabdeckung sofort vom Netz zu trennen und darf nicht wieder in Betrieb genommen werden.
- Die Aquarienabdeckung darf nur vollständig zusammengebaut betrieben werden (mit eingesetzten Leuchtstoffröhren T5 je PL-24 W). Es sind nur spezielle Leuchtstoffröhren für Aquarien zulässig.

Tausch der Leuchtstoffröhren (1.2.1) und LED-Leuchten (1.2.2)

Ziehen Sie den Netzstecker, bevor Sie eine Leuchtstoffröhre austauschen.
Klappen Sie die Aquarienabdeckung hoch (2.5). Lösen Sie die Schrauben der Schutzscheibe und entfernen Sie die Schutzscheibe. Achten Sie darauf, dass die Gummidichtung nicht beschädigt wird.

Tausch der Leuchtstoffröhren (1.2.1)

Ziehen Sie die Leuchten leicht aus den Leuchtenklammern, so dass sie gerade aus den Klemmen raus sind. Dann die Leuchten aus der Halterung ziehen. Die neuen Leuchten in die Halterung stecken, bis sie einrasten, und wieder in die Leuchtenklammern stecken.

Tausch der LED-Leuchten (1.2.2)

Lösen Sie die Schrauben an der Halteplatte (1.2.6) für die Leuchten und die Schrauben an den LED-Leuchten (1.2.7). Heben Sie die Halteplatte hinten vorsichtig hoch, so können Sie die LED-Leuchten vollständig aus der Halteplatte lösen (1.2.8). Vorher bitte den Kleber vorsichtig entfernen. Ziehen Sie das Kabel aus der kleinen Steckverbindung auf der Platine (1.2.9). Schrauben Sie die neuen LED-Leuchten fest und stecken das neue Kabel in die Steckverbindung. Schrauben Sie Halteplatte und Schutzscheibe wieder an. Gummidichtung unter der Schutzscheibe nicht vergessen.

Tipp: Zum einfachen Wechsel der Leuchten lösen Sie die Aquarienabdeckung vom Rahmen des Aquariums (siehe: Montage Aquarienabdeckung).

Achtung: Zerbrochene Leuchtstoffröhren sind Sonderabfall und müssen getrennt entsorgt werden. Generell sind Leuchtstoffröhren jedoch recyclingfähig (Sammelstellen).

Empfehlungen

- Tauschen Sie die Leuchtstoffröhren spätestens nach 1 Jahr Betriebszeit gegen Neue aus. Tauschen Sie gleichzeitig den Starter. Notieren Sie sich das Tauschdatum auf dem entsprechenden Teil der Leuchtstoffröhren-Verpackung und bewahren Sie den Verpackungsabschnitt auf.

Entsorgung des Gerätes:

Altgeräte dürfen nicht in den Hausmüll!

Sollte das Gerät einmal nicht mehr benutzt werden können, so ist jeder Verbraucher **gesetzlich verpflichtet**, **Altgeräte getrennt vom Hausmüll** z.B. bei einer Sammelstelle seiner Gemeinde/seines Stadtteils abzugeben. Damit wird gewährleistet, dass die Altgeräte fachgerecht verwertet und negative Auswirkungen auf die Umwelt vermieden werden.

Deswegen sind Elektrogeräte mit folgendem Symbol gekennzeichnet:

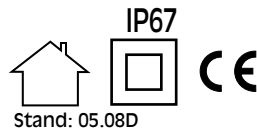

Technische Änderungen und Irrtum vorbehalten

Garantie:

Bei Beachtung der Gebrauchsinformation arbeitet die **sera marin Biotop Cube 130 Aquarienabdeckung** zuverlässig. Wir haften für die Fehlerfreiheit unserer Produkte ausschließlich im Rahmen der gesetzlichen Bestimmungen ab dem Kaufdatum.

Wir haften für vollständige Mängelfreiheit bei Übergabe. Sollten durch bestimmungsgemäßen Gebrauch übliche Abnutzungs- oder Verbraucherserscheinungen auftreten, stellt dies keinen Mangel dar. In diesem Fall sind auch die Gewährleistungsansprüche ausgeschlossen. Dies bezieht sich insbesondere auf die Leuchtstoffröhren und Starter. Wir empfehlen Ihnen für jeden Fall eines Mangels, sich zunächst an den Fachhändler zu wenden, bei dem Sie das Gerät erworben haben. Er kann beurteilen, ob tatsächlich ein Garantiefall vorliegt. Bei einer Zusendung an uns müssen wir Ihnen etwaige unnötigerweise anfallende Kosten belasten.

Jegliche Haftung wegen Vertragsverletzung ist auf Vorsatz und grobe Fahrlässigkeit beschränkt. Nur für die Verletzung von Leben, Körper und Gesundheit, bei Verletzung wesentlicher Vertragspflichten und bei einer zwingenden Haftung nach dem Produkthaftungsgesetz haftet sera auch bei leichter Fahrlässigkeit. In diesem Fall ist die Haftung dem Umfang nach auf den Ersatz der vertragstypisch vorhersehbaren Schäden begrenzt. Schäden an UV-Klärer und Pumpe, die auf Betrieb mit zu geringem Wasserstand zurückzuführen sind, sind keine Garantiefälle.

Technische Daten:

Nur für Wechselstrom 220 – 240 V – 50 Hz

Für Leuchtstoffröhren T5 je PL-24 W
Darf nicht unter Wasser betrieben werden!
Nur zulässig in Räumen mit Luftfeuchtigkeit max. 70 %!

sera® marin
PRECISION
Biotope Cube 130

1

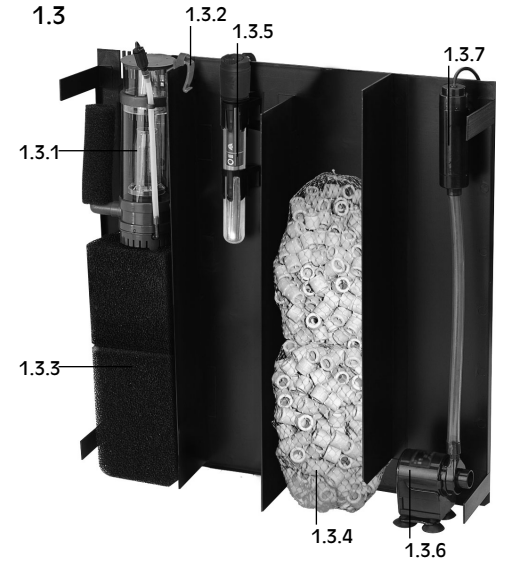
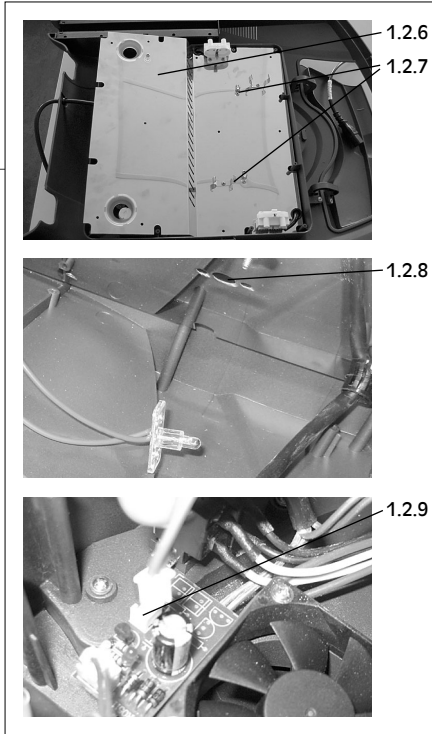
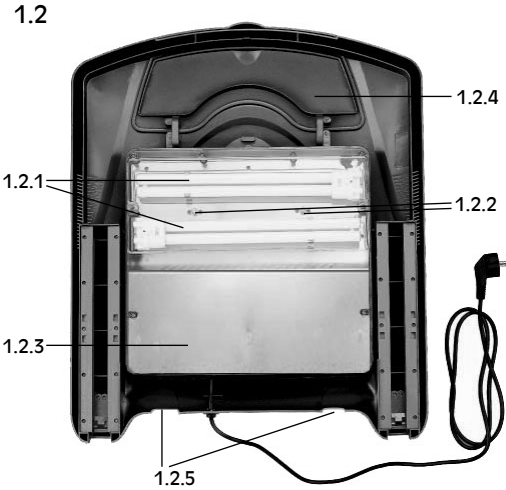

2

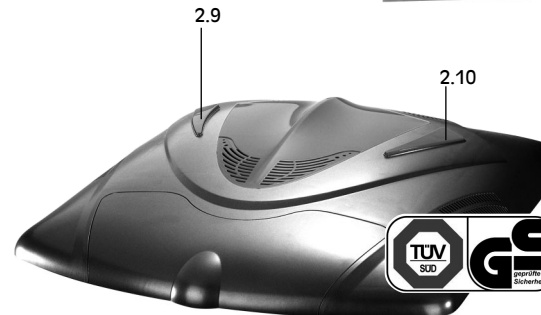
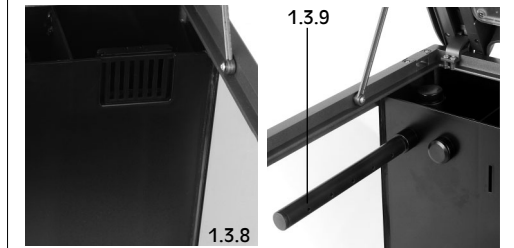
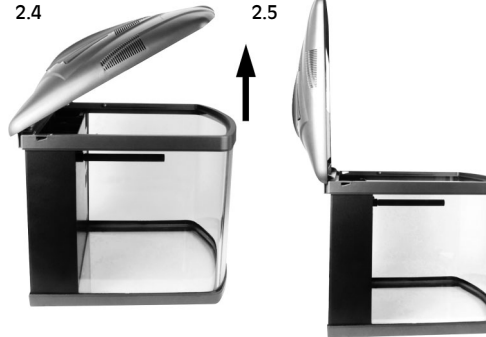
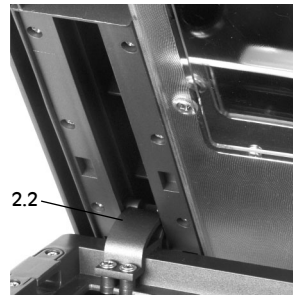
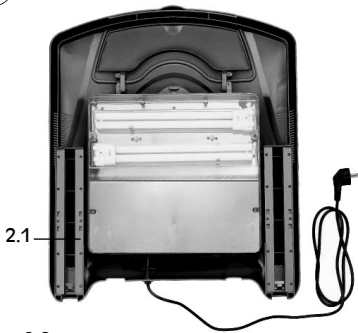

D Gebrauchsinformation sera marin Protein Skimmer PS 130

Bitte vollständig und aufmerksam lesen.

Der sera marin Protein Skimmer PS 130 ist ein kleiner und leistungsfähiger Abschäumer, der für Nanoaquarien bis ca. 150 Liter geeignet ist. Er wird mittels der grauen Halteklammer am Beckenrand des Aquariums bzw. der Filterkammer befestigt. Das Gerät ist Bestandteil des sera marin Biotop Cube 130, eignet sich aber aufgrund seiner Größe auch für kleinere Becken. Damit ist er auch optimal für alle Aquarianer geeignet, die von Süßwasseraquarien auf Meerwasseraquarien umsteigen möchten.

Lieferumfang (Bild 3)

- 3.1 Abschäumer mit integrierter Dispergatorpumpe
- 3.2 Auslaufverrohrung mit Regelventil
- 3.3 Luftschlauch mit Regelventil
- 3.4 Höhenverstellbare Halterung

Aufgaben des Abschäumers

Ein Abschäumer ist das Herzstück der Filtration im Meerwasseraquarium. Er entfernt das von Mikroorganismen, Wirbellosen und Fischen ständig in das Wasser abgegebene Protein (Eiweiß). Der Abschäumer entfernt Partikel sowie Schwebstoffe und belüftet das Aquarium. Wird Protein nicht aus dem Wasser entfernt, führt dies zu einer Zunahme schädlicher Substanzen wie Ammoniak, Nitrit und Nitrat (bakterielle Abbaukette vom Protein kommend). Die Haltung von Meerwasserfischen in geschlossenen Systemen würde deutlich erschwert und oder je nach Anspruch der Arten sogar unmöglich gemacht.

Funktionsprinzip (Bild 4)

Die Dispergatorpumpe saugt Außenluft durch den Schlauch ein (4.1) und mischt es mit Wasser, das durch die Schlitzze des Bodenteils des Gerätes (4.2) gesaugt wird. Das Wasser-Luft-Gemisch (Flotat) wird in die innere Reaktionskammer des Abschäumers geleitet (4.3) und steigt zur Wasseroberfläche innerhalb des Gerätes. Die Blasen bauen sich auf, treten durch das Schaumtopfsieb (4.4) und sammeln sich im Schaumtopf (4.5), das Wasser hingegen tritt in die Außenkammer des Gerätes ein und verlässt den Abschäumer durch das seitliche aufgesteckte Auslaufrohr (4.6) mit Regelventil.

Aufbauanleitung (Bild 5)

- 5.1 Deckel
- 5.2 Schaumtopf mit Sieb (Flotatbecher)
- 5.3 Innenrohr Reaktionskammer
- 5.4 Außenrohr/Hauptrohr
- 5.5 Boden mit integrierter Dispergatorpumpe
- 5.6 Rotor mit herausnehmbarer Achse
- 5.7 Bodenteil mit Schlitzen
- 5.8 Ansaugöffnung der Pumpe
- 5.9 Höhenverstellbare Halterung
- 5.10 Luftanschluss
- 5.11 Luftschlauch
- 5.11.1 Schlauchhalter Luftzufuhr
- 5.12 Regelventil
- 5.13 Auslaufverrohrung mit Regelventil

Aufhängung in Filterkammer (Bild 2) oder am Aquarienrand (Bild 1)

Der sera marin Protein Skimmer PS 130 wird in die rechte Filterkammer eingebaut, in die das Wasser in den sera marin Biotop Cube 130 in die Filtration eintritt. Selbstverständlich lässt sich das Gerät auch in einem anderen Aquarium ähnlicher Größe betreiben. Das Gerät wird mittels der grauen Halteklammer an der Oberkante der hinteren oder Seitenscheibe aufgesteckt. Mittels der Rastpunkte lässt sich der Abschäumer nun exakt in der Höhe justieren. Es wird empfohlen, den Abschäumer bis zum oberen grauen Ring in das Aquarium einzutauchen. Der Luftschlauch des Gerätes muss aus dem Wasser ragen und das aufgesteckte Ventil, mit dem die Luft reguliert werden kann, vollständig geöffnet sein. Der regelbare Auslauf des Gerätes liegt unter dem Wasserspiegel.

Der Abschäumer ist jetzt betriebsbereit und kann gestartet werden.

Inbetriebnahme/Betrieb

Nach Einschalten der Pumpe wird automatisch Luft in den Abschäumer eingeblasen und von dem Rotor der Pumpe in feine Blasen zerschlagen. Der Wasserspiegel im Abschäumer steigt leicht gegenüber dem Wasserspiegel der Filtration bzw. dem Aquarium an. Die Pumpe mischt nun Wasser mit Luft. Gerade beim ersten Start eines Abschäumers kommt es häufig zu relativ starker Schaumentwicklung: Schaum, der extrem feucht ist, landet im Flotatbecher (5.2), der sich auf diese Weise schnell mit Wasser füllt. Hier hilft ein übergangsweise reduzierter Luftpfezug am Luftregler (5.12) oder ein sehr niedriger Wasserstand im Abschäumer. Um diesen zu erreichen, wird das Gerät mittels Verstellung der Halteschiene (5.9) höher aus dem Wasser gehoben. Der Wasserstand im Abschäumer kann zusätzlich über den Auslaufhahn geregelt werden. Jedes Aquarium hat seine eigene Biologie und sein Proteinaufkommen.

Einen Tag nach der Inbetriebnahme sollte man, sowohl falls zuviel Flüssigkeit abgeschäumt wird als auch kein Schaum entstanden ist, eine erste feinere Einstellung vornehmen: Ist bisher kein Schaum ausgetreten, sollte der Abschäumer tiefer eingetaucht werden. Die Luftzufuhr sollte möglichst überhaupt nicht reduziert werden. Ist das Flotat zu wässrig, sollte der Abschäumer mittels Verstellung der Halteklammer nach oben verstellen und der Auslaufhahn weiter geöffnet werden.

Reinigung

Vor der Reinigung den Netzstecker ziehen.

Der Flotatbecher (5.2) mit dem integrierten Sieb muss einer regelmäßigen Reinigung unterzogen werden. Anhaftende Fettreste aus dem Flotat würden entstehenden Schaum frühzeitig zum Platzen bringen. Daher muss der Flotatbecher mindestens zweimal wöchentlich aus dem Hauptrohr des Abschäumers herausgezogen werden und unter fließendem Leitungswasser ohne Anwendung von Reinigungsmitteln gereinigt werden. Anschließend wird der Flotatbecher wieder bis zu den Rastpunkten in das Hauptrohr geschoben.

Auf dem Boden des Abschäumers können sich mit der Zeit Ablagerungen bilden, die den unten angebrachten Ablauf vermindern und so die Abschäumerleistung reduzieren. Aus diesem Grund sollte der gesamte Abschäumer regelmäßig gereinigt werden.

Der Abschäumer lässt sich komplett zerlegen. Das Bodenteil mit den Ansaugschlitzen (5.7) lässt sich von der Pumpe trennen und ohne Anwendung von Reinigungsmitteln reinigen. Von unten in das Pumpenteil hineinblickend sieht man die leicht bogenförmige Ansaugöffnung der Pumpe (5.10) direkt neben dem Pumpenkörper. Diese muss immer sauber sein und darf nicht blockiert sein. Zieht man das Hauptrohr des Abschäumers (5.4) vom Pumpenteil ab, bekommt man Zugriff auf das Innenrohr (5.3). Auch dieses lässt sich

nach oben abziehen und man kann den Rotor (5.6) der Pumpe nach oben entnehmen und reinigen. Im Ansaugstutzen (5.8), durch den Luft angesogen wird, kann sich Kalk anlagern und zur Blockierung der Luftzufuhr führen. Kalkablagerungen lassen sich außerhalb des Aquariums mit direkt aufgetropftem sera pH-minus entfernen.

Sicherheitshinweise:

- Vor jeder Arbeit im Aquarium alle Netzstecker herausziehen!
- Die Anschlussleitung der Pumpe darf weder repariert noch ausgetauscht werden! Bei Beschädigung der Anschlussleitung muss die komplette Pumpe ausgetauscht oder entsorgt werden.
- Die Temperatur der Förderflüssigkeit darf max. 35 °C (95 °F) betragen.
- Wenn die Luftzufuhr schlagartig abgestellt wird, erhöht sich dadurch die Pumpenleistung erheblich, der Abschäumer kann überlaufen und große Wassermengen aus dem Becken gepumpt werden!

Der sera marin Protein Skimmer PS 130 ist ein offenes Durchflussgerät. Sollte der Rückfluss ins Aquarium verstopft oder anderweitig nicht gewährleistet sein, kann das Gerät nicht funktionieren und die Sauerstoffversorgung des Aquariums wird stark reduziert.

Fehlersuchliste:

Fehler	Ursache	Abhilfe
Luftpfezug zu gering	Ansaugventil (5.12) zu wenig geöffnet	Ansaugventil (5.12) weiter aufdrehen
	Luftschlauch (5.11) verkalkt/verschmutzt	reinigen
	Ansaugstutzen (5.8) an der Pumpe verschmutzt	reinigen
	Pumpleistung zu schwach	Rotor und Achse reinigen
Schaum zu feucht/ zu große Flotatmenge	Wasserspiegel im Gerät zu hoch	Gerät höher positionieren
Schaum zu trocken/ sehr zäher Schaum	Wasserspiegel im Gerät zu gering	Gerät tiefer eintauchen
	Pumpleistung zu schwach	Rotor, Achse und Ansaugstutzen reinigen
Schaumbildung zu schwach	Luftmenge zu gering	Ansaugventil (5.12) weiter öffnen
Schaumbildung zu stark, stark braunes Flotat, sehr klebriger Schaum	Wasser stark verschmutzt	Teilwasserwechsel, weniger füttern
	Schaumbildung zu schwach	Flotat feuchter einstellen
Schaumbildung bricht zusammen	Fütterung mit fetthaltigem Futter (Fisch, Muscheln)	Schaumbildung beginnt erneut nach einigen Stunden
	Luftzufuhr verstopft	Luftzufuhr reinigen bzw. weiter aufdrehen

Technische Daten:

Breite:	12 cm
Höhe:	22,5 cm
Tiefe:	8 cm
Volumen:	ca. 0,3 l
Pumpe:	NP 130 220 – 240 V 4 W
Kabellänge:	1,5 m
Qmax:	120 l/h
IPX8:	bis 1 m Wassertiefe

Entsorgung des Gerätes:

Altgeräte dürfen nicht in den Hausmüll!

Sollte das Gerät einmal nicht mehr benutzt werden können, so ist jeder Verbraucher **gesetzlich verpflichtet**, Altgeräte **getrennt vom Hausmüll** z.B. bei einer Sammelstelle seiner Gemeinde/seines Stadtteils abzugeben. Damit wird gewährleistet, dass die Altgeräte fachgerecht verwertet und negative Auswirkungen auf die Umwelt vermieden werden.

Deswegen sind Elektrogeräte mit folgendem Symbol gekennzeichnet:



Garantie:

Bei Beachtung der Gebrauchsinformation arbeitet der **sera marin Protein Skimmer PS 130** zuverlässig. Wir haften für die Fehlerfreiheit unserer Produkte ausschließlich im Rahmen der gesetzlichen Bestimmungen ab dem Kaufdatum.

Wir haften für vollständige Mängelfreiheit bei Übergabe. Sollten durch bestimmungsgemäßen Gebrauch übliche Abnutzungs- oder Verbraucherscheinungen auftreten, stellt dies keinen Mangel dar. In diesem Fall sind auch die Gewährleistungsansprüche ausgeschlossen. Dies bezieht sich insbesondere auf die Laufeinheit (Rotor mit Achse) und den Schlauch.

Wir empfehlen Ihnen für jeden Fall eines Mangels, sich zunächst an den Fachhändler zu wenden, bei dem Sie das Gerät erworben haben. Er kann beurteilen, ob tatsächlich ein Garantiefall vorliegt. Bei einer Zusage an uns müssen wir Ihnen etwaige unnötigerweise anfallende Kosten belasten.

Jegliche Haftung wegen Vertragsverletzung ist auf Vorsatz und grobe Fahrlässigkeit beschränkt. Nur für die Verletzung von Leben, Körper und Gesundheit, bei Verletzung wesentlicher Vertragspflichten und bei einer zwingenden Haftung nach dem Produkthaftungsgesetz haftet **sera** auch bei leichter Fahrlässigkeit. In diesem Fall ist die Haftung dem Umfang nach auf den Ersatz der vertragstypisch vorhersehbaren Schäden begrenzt.

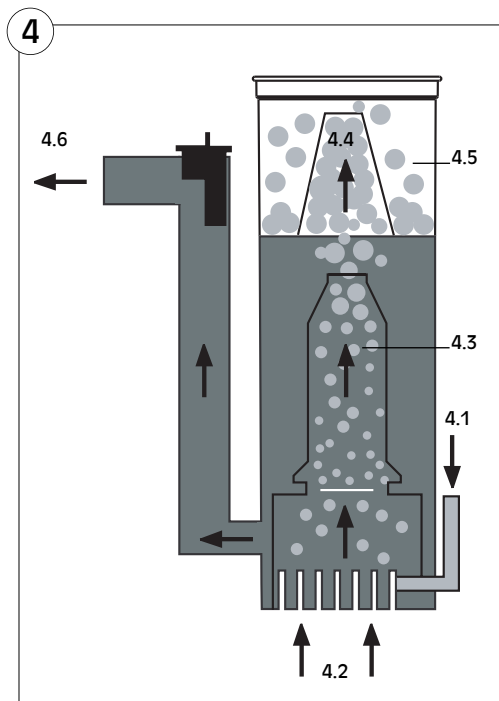
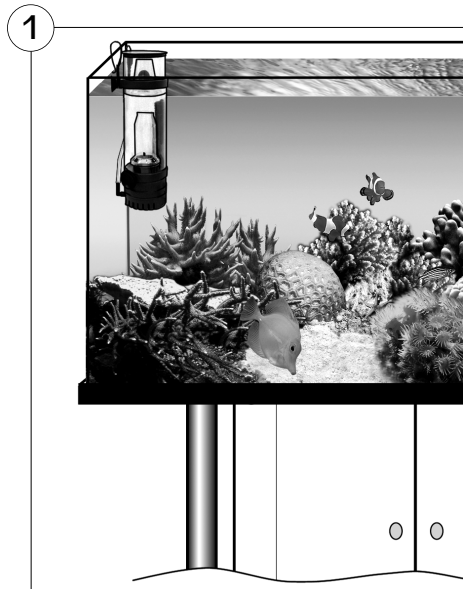

Stand: 03.08D

Technische Änderungen und Irrtum vorbehalten

D Gebrauchsinformation sera UVC-System für sera marin Biotop Cube 130

Bitte vollständig und aufmerksam lesen.

Wir freuen uns, dass Sie sich für das sera UVC-System entschieden haben. Das sera UVC-System ist Bestandteil des sera marin Biotop Cube 130, kann aber auch in anderen Becken ähnlicher Größe eingesetzt werden.

Einsatzgebiet

sera UVC-Systeme beseitigen ohne den Einsatz von Chemikalien zuverlässig alle Arten von Schwebelagen und reduzieren die Vermehrung von Faden- und anderen Algen. Auch Krankheitskeime und bakterielle Wassertrübungen werden nachhaltig beseitigt. Gerade im Meerwasser, wo der Einsatz von Chemikalien sehr bedenklich ist, kann mit dem sera UVC-System der Verkeimung des Aquarienwassers wirksam vorgebeugt werden.

Die Wirkung der UVC-Lampe ist rein physikalisch und nur auf das durchfließende Wasser beschränkt, so dass die Bewohner des sera marin Biotop Cube 130 und die Filterorganismen keinen Schaden nehmen.

Verwendung

Das Gerät darf nur in fester Verbindung mit einer Strömungspumpe betrieben werden. Das UVC-System besitzt kein eigenes Zirkulationssystem. Die Wirksamkeit des Gerätes gegenüber Schwebelagen und Keimen ist von der Durchflussgeschwindigkeit abhängig. Je langsamer das Wasser an der UVC-Lampe vorbeiströmt, umso länger ist die Bestrahlungsdauer und Keime können wirksamer abgetötet werden.

Lieferumfang (Bild)

- 1 UVC-Lampe 5 W
- 2 Elektronisches Vorschaltgerät 12 V 6 W
- 3 Transformator 230 VAC 12 VAC 650 mA
- 4 Strömungspumpe STP 1000
- 5 Schlauch Durchmesser 12/16 mm



Wichtige Sicherheitshinweise

Achtung: Gefährliche ultraviolette Strahlung!
Niemals ohne Schutz direkt in die eingeschaltete UVC-Spezialbeleuchtung (Lampe) schauen. (Augenschäden!)

Die sera UVC-Lampe darf nur im vorschriftsmäßig und vollständig zusammengebautem (Betriebsbereitschaft siehe Gebrauchsinformationen) sera UVC-System be-

trieben werden. Jede andere Verwendung kann zu Haut- und Augenschädigungen führen!

- Das Gehäuse der Lampe darf nicht geöffnet oder beschädigt werden.
- UV-Geräte und UVC-Lampen immer von Kindern fernhalten!
- Vor allen Arbeiten am sera UVC-System sind alle elektrischen Geräte des Biotop Cube von der Stromzufuhr zu trennen.
- Gerät nur mit zwischengeschaltetem RCD-Schutzschalter (30mA) betreiben.
- UVC-System nicht ohne Wasserdurchfluss betreiben!
- Stellen Sie sicher, dass bereits ausreichend Wasserdurchfluss durch das sera UVC-System besteht, wenn Sie die UVC-Lampe einschalten. Auch im laufenden Betrieb muss eine Mindestdurchflussrate sichergestellt sein.
- Häufiges EIN/AUS-Schalten reduziert die Lebenserwartung der UVC-Lampe.
- Achten Sie darauf, dass der Stecker des eingeschalteten Gerätes jederzeit frei zugänglich ist.
- Der Transformator und das Vorschaltgerät müssen vor Wasser geschützt werden.
- Bei Beschädigung der Kabel, Steckverbindung oder eines Gehäuses darf das Gerät nicht mehr verwendet werden.
- Das UVC-System darf nicht bei Temperaturen oberhalb von 35 °C (95 °F) und Frost betrieben werden.

Aufbauanleitung

Das sera UVC-System ist werksseitig im sera marin Biotop Cube 130 vorinstalliert. Das sera UVC-System ist direkt mit der Strömungspumpe (4) und dem Auslauf des Innenfilters verbunden und bildet die letzte Stufe des 4-Kammer-Innenfilters. Über die Auslassöffnung des Innenfilters fließt das gereinigte Wasser zurück in den Biotop Cube.

Inbetriebnahme (Bild)

Bevor die UVC-Lampe (1) eingeschaltet wird, sollte sichergestellt sein, dass die Lampe mit Wasser umströmt bzw. vollständig eingetaucht ist. Die Lampe darf nicht im Trockenen betrieben werden, um ein Überhitzen zu vermeiden. Die UVC-Lampe (1) ist nur mit dem mitgelieferten Transformator (3) und dem Vorschaltgerät (2) zu betreiben. Der schwarze Stecker (3.1) des Transformators (3) wird an die schwarze Buchse (2.1) des Vorschaltgerätes (2) angeschlossen. Die UVC-Lampe (1) wird über den blauen Stecker (1.1) mit der blauen Buchse (2.2) des Vorschaltgerätes (2) verbunden. Erst wenn alle Steckverbindungen miteinander verbunden sind und das UVC-System im Wasser eingetaucht ist, darf der Transformator (3) mit der Spannungsquelle verbunden werden. Die Anschlüsse dürfen nicht vertauscht werden.

Der Betrieb der Lampe wird durch die rote Diode (2.3) auf dem Vorschaltgerät (2) angezeigt.

Prüfung der UVC-Lampe

Vorsicht! Setzen Sie eine Brille mit UV-Schutz auf.
Um zu sehen, ob die UVC-Lampe des sera UVC-Systems leuchtet, das UVC-System einschalten. Bei brennender Lampe ist an der Auslauföffnung ein bläuliches Schimmern zu erkennen. Vermeiden Sie es, länger in das UVC-Licht zu schauen.

Reinigung

Das sera UVC-Gerät darf nicht geöffnet werden. Es darf auch nicht mit spitzen oder harten Gegenständen im Inneren des Gehäuses herumgestoßert werden. Ist das Gerät verstopft und lässt sich nicht durch Ausspülen mit Wasser reinigen, sollte die Lampe mit Gehäuse ausgetauscht werden.

Fehlersuchliste:

Fehler	Ursache	Abhilfe
Kontrolldiode leuchtet nicht	kein Strom	Stecker prüfen Transformator einstecken
UVC-Lampe leuchtet nicht	Kabelverbindungen nicht richtig eingesteckt UVC-Lampe defekt blauer und schwarzer Stecker vertauscht	Steckverbindungen prüfen Lampeneinheit auswechseln richtig einstecken
Trübungen/Algen bleiben unverändert	keine bakterielle Ursache, mineralische Trübung UVC-Lampe defekt/zu alt	Feinfilter verwenden, Wasserwechsel Lampeneinheit auswechseln

Technische Daten:

sera UVC-Lampe	220 – 240 V, 5 W IPX8 (1 m) CE
Vorschaltgerät	12 V 6 W UVPL, CE
Transformator	IN 230 VAC 50 HZ OUT 12 VAC 650 mA GS, CE
Strömungspumpe STP 1000	
Pumpenleistung	max. 1.000 l/h CE, IPX8

Entsorgung des Gerätes:

Altgeräte dürfen nicht in den Hausmüll!
Sollte das Gerät einmal nicht mehr benutzt werden können, so ist jeder Verbraucher gesetzlich verpflichtet, Altgeräte getrennt vom Hausmüll z.B. bei einer Sammelstelle seiner Gemeinde/seines Stadtteils abzugeben. Damit wird gewährleistet, dass die Altgeräte fachgerecht verwertet und negative Auswirkungen auf die Umwelt vermieden werden.

Deswegen sind Elektrogeräte mit folgendem Symbol gekennzeichnet:



Wartung

Die UVC-Lampe sollte nach etwa einem Jahr ausgetauscht werden. Zuerst alle Strom führenden Teile von der Spannungsversorgung trennen. Das UVC-System zusammen mit der Pumpe aus dem Aquarium nehmen. Die Lampeneinheit vom Schlauch lösen. Schlauch ggf. austauschen. Neue UVC-Lampe auf neuen Schlauch 12/16 mm aufsetzen und mit Kabelbinder befestigen. Pumpe in gleicher Weise befestigen. Lampe und Pumpe wieder in die 4. Kammer des Innenfilters einbauen und den Auslauf der UVC-Lampe wieder auf die Rückseite der Wasserauslauföffnung aufsetzen.

Garantie:

Bei Beachtung der Gebrauchsinformation arbeitet das sera UVC-System zuverlässig. Wir haften für die Fehlerfreiheit unserer Produkte ausschließlich im Rahmen der gesetzlichen Bestimmungen ab dem Kaufdatum (Ausnahme: 12 Monate auf die UVC-Lampe). Wir haften für vollständige Mängelfreiheit bei Übergabe. Sollten durch bestimmungsgemäßen Gebrauch übliche Abnutzungs- oder Verbraucherscheinungen auftreten, stellt dies keinen Mangel dar. In diesem Fall sind auch die Gewährleistungsansprüche ausgeschlossen.

Wir empfehlen Ihnen für jeden Fall eines Mangels, sich zunächst an den Fachhändler zu wenden, bei dem Sie das Gerät erworben haben. Er kann beurteilen, ob tatsächlich ein Garantiefall vorliegt. Bei einer Zusage an uns müssen wir Ihnen etwaige unnötigerweise anfallende Kosten belasten.

Jegliche Haftung wegen Vertragsverletzung ist auf Vorsatz und grobe Fahrlässigkeit beschränkt. Nur für die Verletzung von Leben, Körper und Gesundheit, bei Verletzung wesentlicher Vertragspflichten und bei einer zwingenden Haftung nach dem Produkthaftungsgesetz haftet sera auch bei leichter Fahrlässigkeit. In diesem Fall ist die Haftung dem Umfang nach auf den Ersatz der vertragstypisch vorhersehbaren Schäden begrenzt.

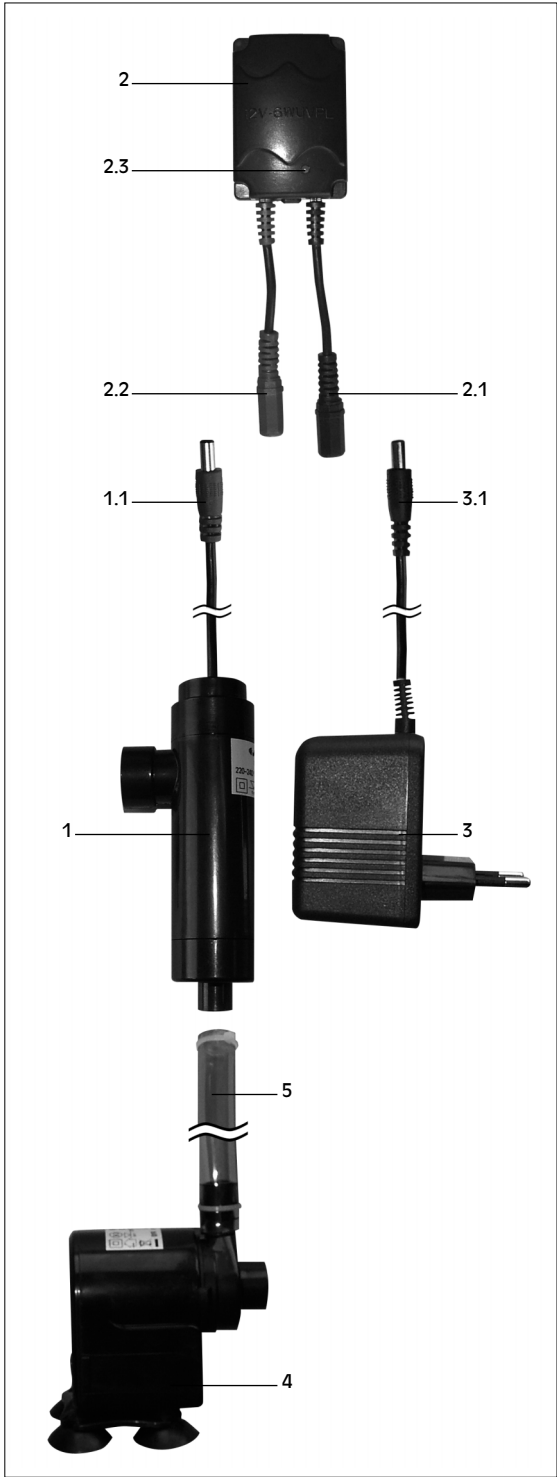

Stand: 03.08D

Technische Änderungen
und Irrtum vorbehalten